

## TOUCH DOWN UNIT — STUDIO KLASS 2020 UNIFORM FOR MOLteni&C

1—  
4



Una postazione mobile molto contenuta che può facilmente seguirci in ogni spostamento adattandosi ai continui cambiamenti di layout e di configurazione degli spazi e a situazioni di utilizzo differenziate: per operare da seduti, su una poltrona, una sedia o uno sgabello, oppure stando in piedi. Un modulo di servizio su cui posare e riporre la borsa o altri effetti personali, utilizzare il computer portatile, fare una telefonata, ricaricare i dispositivi elettronici. Il progetto, quindi, nasce e si modella intorno al singolo utente che, in base alle attività da svolgere, vive ogni giorno in modo diverso.

L'unità mobile ha una struttura metallica costituita da un basamento a cui è fissato il montante centrale, dove è alloggiato il supporto del piano di lavoro con i dispositivi di scorrimento verticale e di traslazione orizzontale, che permettono di regolare l'altezza e la posizione del piano in modo da renderne ergonomico e confortevole l'utilizzo in ogni condizione. E' dotato di un vano per l'inserimento di una batteria ricaricabile (power bank), il montante strutturale centrale è attrezzato anche con prese USB, che consentono di ricaricare i dispositivi elettronici. Per agevolare la movimentazione della postazione, il basamento è munito di ruote a scomparsa piroettanti a 360°, consentendo una facile trasportabilità.

SCHEDA  
TECNICA

REGISTERED  
DESIGN

IX.2021

## FINITURE

### Abbinamento finiture

<b>guscio</b>	verniciato testa di moro	noce canaletto*	cuoio testa di moro
<b>corpo centrale</b>	verniciato champagne	verniciato bronzo	verniciato champagne
<b>top</b>	noce canaletto*	noce canaletto*	noce canaletto*

\* noce canaletto finitura UniFor  
campione disponibile su richiesta

# Molteni & C

## INFORMAZIONI TECNICHE

### CORPO CENTRALE

Struttura in metallo verniciato con sportello predisposto per elettrificazione.

### GUSCIO ESTERNO VERNICIATO O CUIOIO

Materiale plastico verniciato o rivestito in cuoio.

### GUSCIO ESTERNO ESSENZA

Pannello di fibra a media densità massellato, rivestito con tranciato di legno.

### TOP

Noce canaletto massellato.

### RUOTE

Basamento munito di ruote a scomparsa piroettanti a 360°.

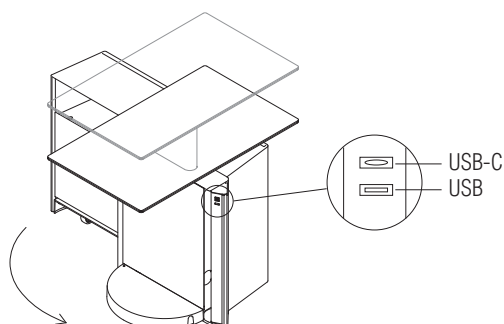

## SCHEDA TECNICA

REGISTERED  
DESIGN

IX.2021

## DIMENSIONI

### Avvertenze

TDU è dotato di un vano per l'inserimento di un power bank.  
Il power bank non viene fornito con il prodotto.  
Si consiglia l'acquisto di un power bank con uscita  
USB-C power delivery e con capacità di ricarica per laptop.  
Dimensioni max per l'acquisto del power bank:  
H 23 x L 7 x P 2,5 cm / H 23 x L 7,5 x P 2 cm

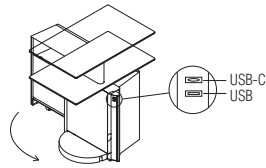

Molteni & C

### postazione mobile

#### PMO1

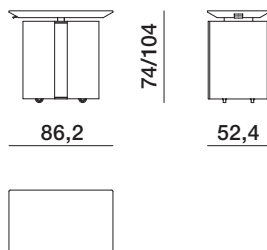

### dimensioni vani interni

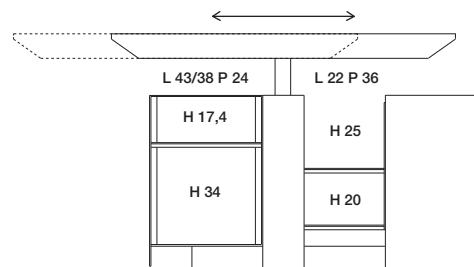

3—  
4

### attrezzatura interna

L 22/19 P 24,2

L 22/19 P 24,2

L 44/38 P 24,2

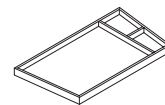
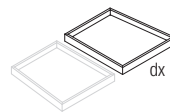
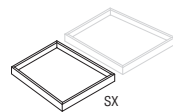

vassoi

VAS1

VAD1

VA2

### dimensioni nelle diverse configurazioni

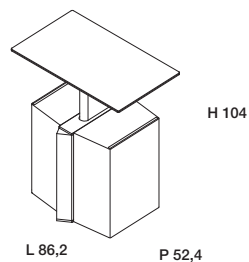
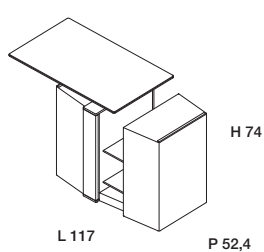
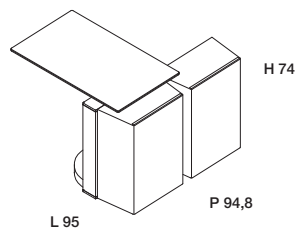
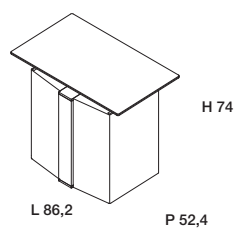

SCHEDA  
TECNICA

REGISTERED  
DESIGN

IX.2021

## DESCRIZIONE

Molteni & C

4—  
4

- 1 Piano di lavoro scorrevole regolabile in altezza
- 2 Contenitore a scorrimento orizzontale
- 3 Contenitore con apertura a rotazione
- 4 Ripiani secondari
- 5 Vano porta oggetti
- 6 Ruote coassiali piroettanti a 360°
- 7 Vano per alloggiamento power bank



verniciato champagne



verniciato testa di moro



verniciato bronzo



cuoio testa di moro



noce canaletto finitura UniFor



SCHEDA  
TECNICA

REGISTERED  
DESIGN

IX.2021