

# Molteni & C

## D.157.6 DUE FOGLIE Divano — GIO PONTI 1957 / 2024

1—  
2



Due Foglie fa la sua prima comparsa alla XI Triennale, inaugurata nel luglio del 1957. Il tema centrale è quello delle relazioni tra le arti, l'architettura contemporanea, le produzioni d'arte e l'industrial design. Due Foglie ricompare a Como nell'autunno del 1957 alla mostra "Colori e Forme nella Casa D'Oggi", tenutasi a Villa Erba, dove Ponti cura l'ambiente 18. Successivamente il divano scompare, per riapparire qualche anno dopo a Villa Planchart a Caracas, capolavoro architettonico assoluto di Gio Ponti. Due Foglie è un progetto rivoluzionario che ha percorso di oltre 10 anni un design che si svilupperà ed affermerà tra il pubblico solo alla fine degli anni '60 e '70, grazie a produzioni industriali rese possibili dallo sviluppo delle tecnologie, soprattutto dall'invenzione della schiumatura a freddo del poliuretano. Molteni&C, in collaborazione con Gio Ponti Archives, ha avviato un approfondito lavoro di ricerca sull'oggetto, attraverso la consultazione di documentazione tecnica e fotografica in parte inedita, per rieditare il divano Due Foglie nella collezione Heritage, il più vicino possibile all'originale, utilizzando tecnologie costruttive sostenibili.



Il simbolo indica che questo prodotto è dotato di rivestimento sfoderabile. In alcuni casi, il prodotto è sfoderabile, ma solo da personale qualificato; questa evenienza viene evidenziata nelle avvertenze.



Il simbolo indica che il prodotto è disponibile, su richiesta, in versione ignifuga in ottemperanza alle normative BS 5852 e TB 117-2013. È responsabilità dell'acquirente verificare che il prodotto sia idoneo e conforme ai requisiti richiesti per la destinazione d'uso e alle normative vigenti nel luogo di destinazione e utilizzo del prodotto.

SCHEDA  
TECNICA

REGISTERED  
DESIGN

IV.2024

[moltenigroup.com](http://moltenigroup.com)

Dimensioni espresse in centimetri. L'azienda si riserva il diritto di apportare modifiche ai modelli senza preavviso. Le informazioni qui riportate sono basate sugli ultimi dati pubblicati a listino.

D.157.6 DUE FOGLIE  
DIVANO—  
GIO PONTI  
1957 / 2024

Molteni & C

2—  
2

## FINITURE

FINITURA BASAMENTO  
cromo nero

## INFORMAZIONI TECNICHE

### INTERNO STRUTTURA

Telaio composto da legno massello di Abete (Picea abies) e Polimex.

### IMBOTTITURA STRUTTURA

Poliuretano espanso ad alta portanza a densità variabile. Fodera in vellutino accoppiato cotone fibra poliestere.

### BASAMENTO

Acciaio cromato con puntali d'appoggio in materiale plastico antiscivolo.



RIVESTIMENTO ESTERNO  
SFODERABILE DA  
PERSONALE ESPERTO



PRODOTTO DISPONIBILE  
IN VERSIONE CONFORME  
A TB117 O BS5852

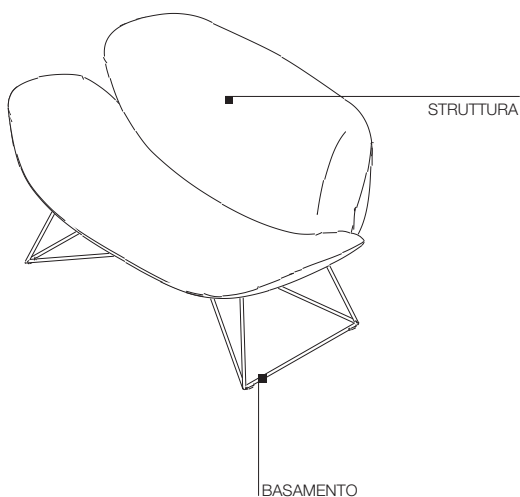

## DIMENSIONI

### Avvertenze

Non sono possibili riduzioni di alcun genere e variazioni alle finiture.

Divano sfoderabile da personale esperto.

### divano

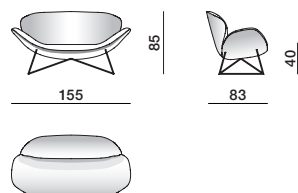

D.157.6

## SCHEDA TECNICA

REGISTERED  
DESIGN

IV.2024

moltenigroup.com

Dimensioni espresse in centimetri. L'azienda si riserva il diritto di apportare modifiche ai modelli senza preavviso. Le informazioni qui riportate sono basate sugli ultimi dati pubblicati a listino.