

Molteni & C

D.235.1 - D.235.2 SEDIA MONTECATINI — GIO PONTI 1938 / 2012

1—
2



Per il primo palazzo Montecatini di Largo Donegani a Milano nel 1938, Gio Ponti disegna tutto, architettura e arredi: scrivanie, lampade, armadi e la sedia Montecatini. In accordo con gli eredi Ponti, Molteni&C riedita per la Gio Ponti Collection nel 2012 la sedia Montecatini D.235.1, ovvero la versione tutta in alluminio.

Per il primo palazzo Montecatini di Largo Donegani a Milano nel 1938, Gio Ponti disegna tutto, architettura e arredi: scrivanie, lampade, armadi e la sedia Montecatini. In accordo con gli eredi Ponti, Molteni&C riedita per la Gio Ponti Collection nel 2014 la sedia Montecatini D.235.2 con sedile e schienale rivestiti in cuoio, dopo la versione D.235.1 tutta in alluminio.

**SCHEDA
TECNICA**

REGISTERED
DESIGN

IX.2018

moltenigroup.com

Dimensioni espresse in centimetri e pollici. L'azienda si riserva il diritto di apportare modifiche ai modelli senza preavviso. Le informazioni qui riportate sono basate sugli ultimi dati pubblicati a listino.

D.235.1 - D.235.2
SEDIA MONTECATINI -
 GIO PONTI
 1938 / 2012

FINITURE

Realizzata completamente in alluminio lucidato.
 Versione con piano seduta e schienale rivestiti in cuoio nei colori della collezione Molteni.
 Rivestimento in cuoio non sfoderabile.

FINITURE CUIOIO

naturale - nero - testa di moro
 bianco - avorio - tortora
 rosso - nocciola - tabacco
 verde militare - verde fango - mandorla

Molteni & C

INFORMAZIONI TECNICHE

STRUTTURA

Tubolare in estruso d'alluminio piegato. Finitura lucida tramite processo di spazzolatura meccanica.

SCHIENALE E SEDUTA

Elemento in alluminio stampato. Finitura lucida tramite processo di spazzolatura meccanica.

PIEDINO

Materiale plastico.

RIVESTIMENTO SCHIENALE E SEDUTA (VERSIONE CUIOIO)

Rivestimento in cuoio nei colori in collezione, non sfoderabile.

2—
2

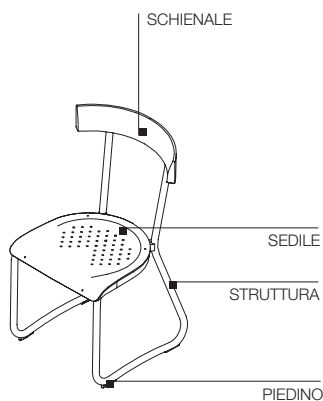

D.235.1

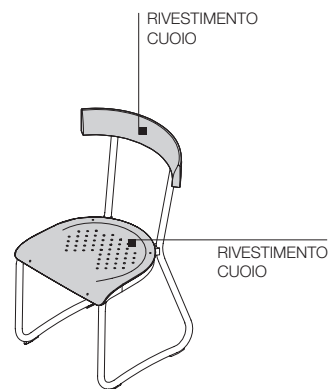

D.235.2

DIMENSIONI

sedia

D.235.1

D.235.2

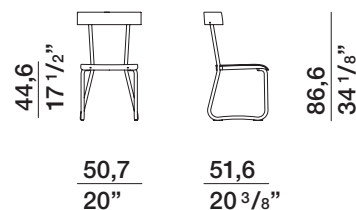
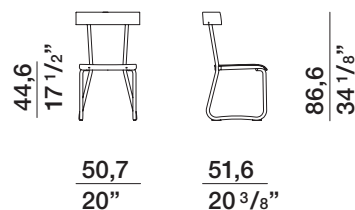

**SCHEDA
 TECNICA**

REGISTERED
 DESIGN

IX.2018

