

Molteni & C

D.151.4 POLTRONA — GIO PONTI 1951 / 2017

1—
2



Appassionato da sempre al tema dell'arredo navale, Gio Ponti ne fece diretta esperienza in quattro transatlantici e due navi da crociera rinnovati o costruiti ex novo dopo la guerra, tra il 1949 e il 1951: Conte Grande, Africa, Oceania, Conte Biancamano, Andrea Doria e Giulio Cesare. Ponti progetta questa poltroncina con lievi varianti per le navi.

**SCHEDA
TECNICA**

REGISTERED
DESIGN

IX.2018

moltenigroup.com

Dimensioni espresse in centimetri e pollici. L'azienda si riserva il diritto di apportare modifiche ai modelli senza preavviso. Le informazioni qui riportate sono basate sugli ultimi dati pubblicati a listino.

D.151.4
POLTRONA –
GIO PONTI
1951 / 2017

Molteni & C

2—
2

FINITURE

Prodotto completamente sfoderabile sia nelle versioni tessuto che in pelle.

FINITURE STRUTTURA

massello di noce canaletto

INFORMAZIONI TECNICHE

- STRUTTURA ESTETICA IN MASSELLO DI NOCE CANALETTO;
- SEDUTA IN MASSELLO CON CINGHIE ELASTICHE TAMPONATA CON POLIURETANO DA TAGLIO A QUOTE DIFFERENZIALI;
- SCHIENALE AVVOLGENTE COSTRUITO CON TRAVETTATURA METALLICA E TAMPONAMENTI IN POLIURETANO INIETTATO IN STAMPO;
- PUNTALI IN OTTONE;
- APPOGGI A TERRA IN MATERIALE PLASTICO ANTISCIVOLO;
- PRODOTTO COMPLETAMENTE SFODERABILE, SIA NELLA VERSIONE TESSUTO CHE IN PELLE.

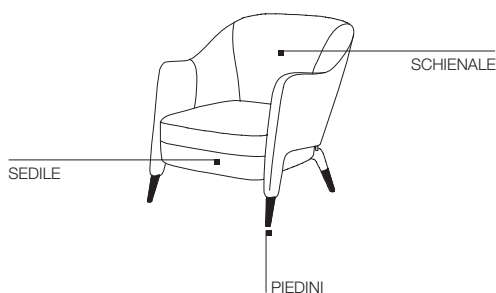

DIMENSIONI

poltrona

D.151.4

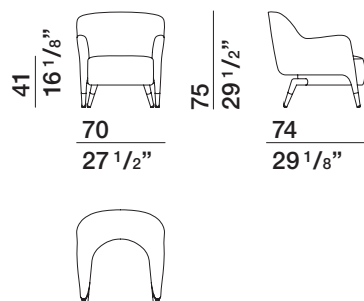

SCHEDA
TECNICA

REGISTERED
DESIGN

IX.2018

moltenigroup.com

Dimensioni espresse in centimetri e pollici. L'azienda si riserva il diritto di apportare modifiche ai modelli senza preavviso. Le informazioni qui riportate sono basate sugli ultimi dati pubblicati a listino.